

FICHE TECHNIQUE PRODUIT: BB 30X30 AVEC FOND



29. Avenue Michel Debré

Z.I des sables

97427 ETANG SALE

E-mail : contact@prefabeton.com

Les matériaux constitutifs du béton sont conformes à la norme NF EN 13369 et la NF EN 206-1

Les granulats employés sont conforme à la NF EN 12620

Le ciment employé est conforme à la norme NF EN 197-1.

Classe de résistance du béton du béton : C35/45

Durabilité du béton selon la N.A.F 1 de la NF EN 2016-1 : XS1 à XS3

Age des éprouvettes (15×30) : 28 jours.

Conservation et stockage des éprouvettes : Bac d'immersion à ± 20 °C pendant 28 jours

Voile à percer: Opercule PVC

Référence	Désignation	Fond	Dimensions intérieure mm	Hauteur intérieures mm	Poids (kg)
DCBOX30AF	Regard 30X30X20cm	Avec fond	300X300	200	19

Vue en plan:

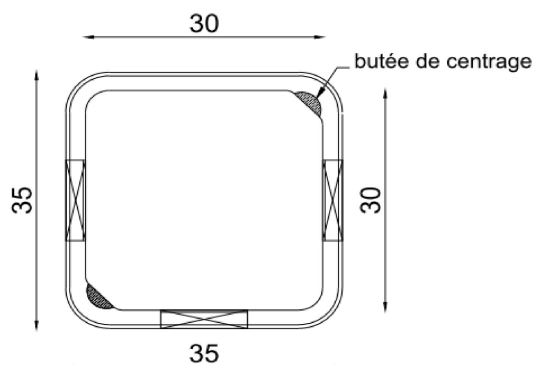

Elevation:

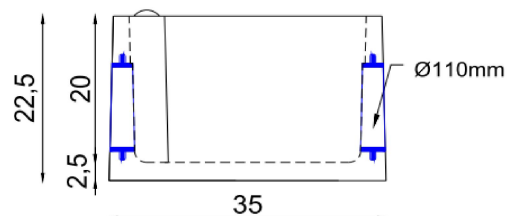

Vue 3D:

