

FICHE TECHNIQUE PRODUIT: DCBOX 24 COUVERCLE



29. Avenue Michel Debré

Z.I des sables

97427 ETANG SALE

Tel: 02 62 26 59 89

E-mail : contact@prefabeton.com

Les matériaux constitutifs du béton sont conformes à la norme NF EN 13369 et la NF EN 206-1

Les granulats employés sont conforme à la NF EN 12620

Le ciment employé est conforme à la norme NF EN 197-1.

Classe de résistance du béton du béton : C35/45

Durabilité du béton selon la N.A.F 1 de la NF EN 2016-1 : XS1 à XS3

Age des éprouvettes (15×30) : 28 jours.

Conservation et stockage des éprouvettes : Bac d'immersion à ± 20 °C pendant 28 jours

Référence	Désignation	Dimensions intérieure mm	Hauteur intérieure mm	Poids (kg)
DCBOX24COUV	Couvercle pour BOX24	290X290	30	5

Vue en plan

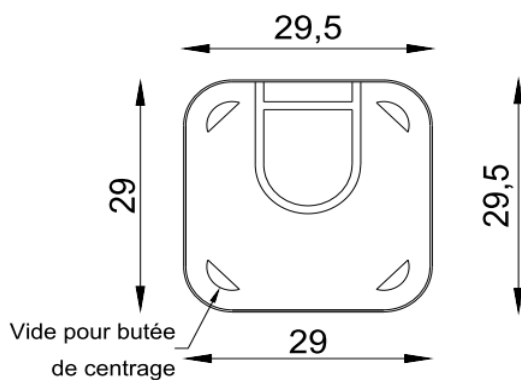

Vue profile

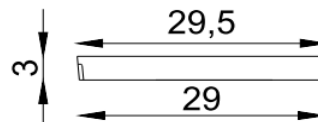

Vue 3D:

